

3 Rögzítés raklapon

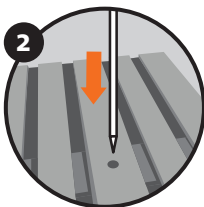

A raklap közepébe fúrjunk egy 19 mm (Ø=19 mm) átmérőjű lyukat. Figyeljünk, hogy a lyukat a raklap közepén lévő fatömbbe fúrjuk (vigyázva a szögekkel!), és ne fúrjuk át teljesen a fatömböt.



Rögzítse az üvegszálás szűrőfejet kalapáccsal (ne üsse át a fejet teljesen a fán).

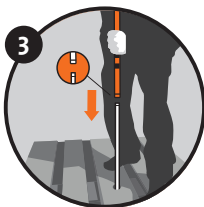

A sárkány zsinórja ekkor legyen kiterítve, a sárkányhoz rögzítve, és a még összecukott teleszkópos rúdra téve. Ne felejtjük el elfordítani és megszorítani a rúd kapcsolódási helyét.

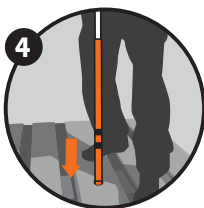

A teleszkópos rúd alsó dugóját távolítsuk el, és a rúd alsó részét nyomjuk rá az üvegszálás cölöpre. A sárkány ekkor repülésre kész!

Hogy megakadályozzuk a teleszkópos rúd elmozdulását az üvegyapot cölöpről keményebb időjárási viszonyok között, LAZÁN kössük a rudat egy zsinórral az alsó réteghez.

Leggyakrabban előforduló problémák és kiküszöbölésük



A zsinór feltekeredik

➤ A teleszkópos rudat 2-3 fokban dőlésszögben kell felállítani, ez előzi meg a feltekeredést. Ellenőrizze, hogy a rúd teljesen körbe tudjon forogni a földbe szúrt fehér cölöpn.



A kártevő madarak visszatérnek

➤ 1-2 napra szedje le a sárkányt és/vagy helyezze át pár méterrel arrébb.



A teleszkópos rúd eltört

➤ Folyamatosan ellenőrizze a szél erősségét, valamint a fehér cölöphöz való rögzítést, és az azon történő körforgást. Lépjen kapcsolatba az Ön Scarybird-forgalmazójával, mindegyképpen készítsen fotót a törésről.



A sárkány vagy a kevlár zsinór elszakad

➤ Folyamatosan ellenőrizze a szél erősségét, valamint a teleszkópos rúddal való rögzítést. Lépjen kapcsolatba az Ön Scarybird-forgalmazójával, mindenképpen készítsen fotót a szakadásról.



A teleszkópos rúd összecúszik

➤ Csúsztassa egymásba a teljes rudat, majd húzza szét újra az elemeket. A rúd elemeit enyhe húzó-csavaró mozgulattal rögzítse.



A fémgűrűk leválnak a rúdról

➤ Használjon erős fém- vagy üvegszál ragasztására alkalmas ragasztót. Szükség esetén minden rúdelemnél ismétlje meg ezt a műveletet. 24 óráig hagyja száradni.



A sárkány kampója nem illik a rúd végén lévő lyukba

➤ Ilyenkor fogóval igazítsa meg a kapcsolatot.

A SCARYBIRD gyártója egy év garanciát vállal a termékre, de a helytelen használatból eredő károkért felelősséget vállalni nem tud.

HU Scarybird madárriasztó rendszer

A készlet tartalma:

- 1 db erős, szakadás-ellenálló műanyagból készült sárkány, szélessége 155 cm, hosszúsága 56 cm, 3 db üvegszálás feszítőpálca
- 1 db 2,5 m hosszú kevlár zsinór 2 acélgyűrűvel
- 1 db, a csomagoláson feltüntetett 9 méteres teleszkópos rúd, mindkét végén gumi zárókupakkal
- 1 db üvegszálás fehér cölöp
- 1 db hordozótáska
- Teljes bruttó tömeg = 3,4 kg
- 1 db használati utasítás

Figyelmeztetés:

- Ez a termék nem játék.
- A Scarybirdöt olyan helyen telepítse, ahol nem ütközik akadályba.
- Egy Scarybird körülbelül 1,5 hektár területet képes védeni.
- A sérülések elkerülése érdekében ne használja 45 km/h szélereősség felett.
- A hatékonyság növelése céljából gyakran változtassa a Scarybird helyét.
- Az élettartam növeléséért a téli, szezonon kívüli időszakokra szedje szét és helyezze száraz, fedett, védett helyre a Scarybirdöt.



SCARYBIRD



MADÁRRIASZTÓ
ÉPOUVANTAIL VOLANT
ESPANTAPAJAROS VOLADOR
FLUGVOGELSCHUCHE
SPAVENTAPASSERI VOLANTE
LATAJĄCY ODSTRASZĄCZ PTAKÓW

HASZNÁLATI UTASÍTÁS



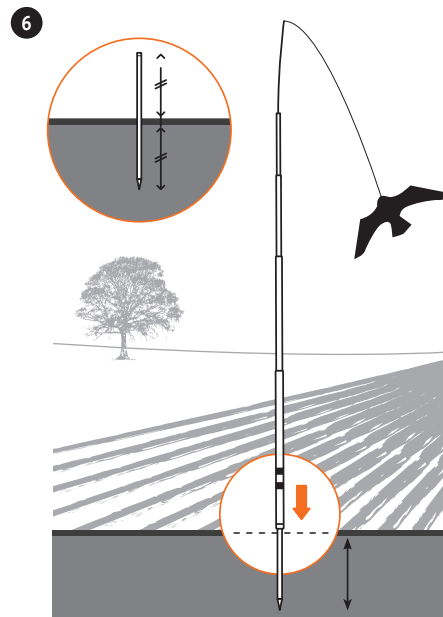
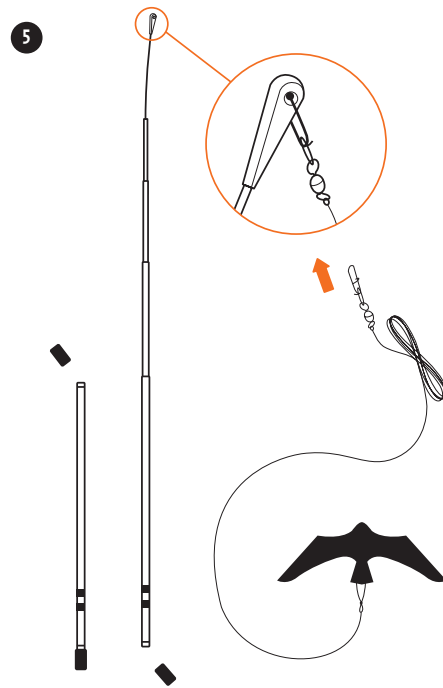
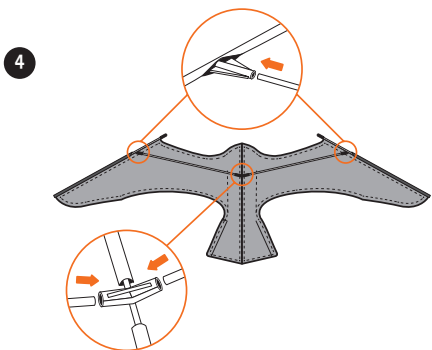
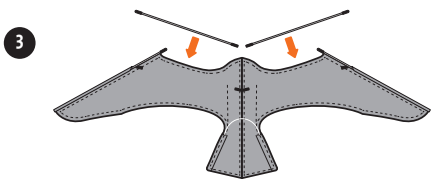
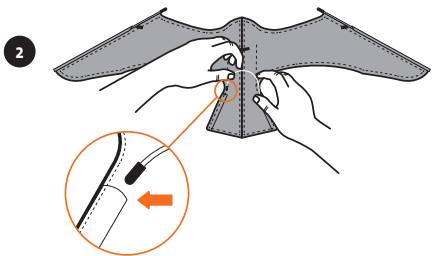
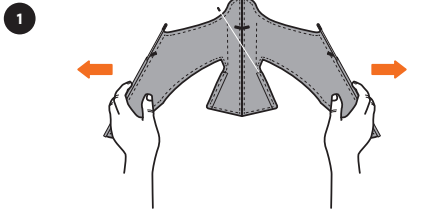
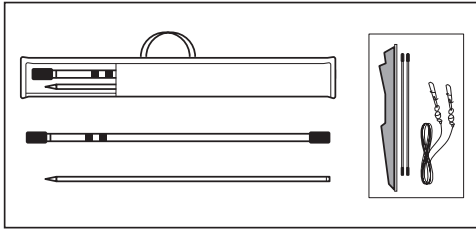

Használati utasítás és az esetlegesen felmerülő hibák javítása

Egy lépéssel közelebb került ahhoz, hogy megszabaduljon a kártevő madaraktól. A Scarybird azonban nem egy univerzális megoldás, amit telepít, és utána nem igényel időt és figyelmet. Rendszeres ellenőrzést és karbantartást igényel, és akkor a leghatékonyabb, ha más módszerekkel együtt alkalmazzák.

• AKKLIMATIZÁCIÓ

Csak akkor telepítse a Scarybirdöt, ha a kártevők megjelentek, sosem előtte. A Scarybird nagyon hatékony, de jelenlétéhez a madarak hozzászokhatnak. Hatásfokának maximalizálása céljából az alábbiakat javasoljuk: 5-10 naponként helyezze arrébb legalább 3-5 méterrel a Scarybirdöt. Egy Scarybird körülbelül 1,5 hektáron nyújt megfelelő védelmet.

• ERŐS SZÉL

Ahhoz, hogy a sárkány könnyen repüljön, könnyű anyagból készítették. Bár az alapanyaga erős, ellenálló, mégsem tehető ki túl erős szélnek, különösen tetőre történő rögzítés esetében, ahol a szél lényegesen erősebb, mint talajon használva. Viharos szélben nő a kevlár zsinór elszakadásának vagy a teleszkópos oszlop eltörésének kockázata. Amikor a szél sebessége eléri és meghaladja a 45 km/órát, ajánlott a Scarybird póznájának leeresztése és a sárkány biztonságba helyezése addig, amíg a szél erőssége nem csökken.

• HASZNÁLATI TIPP

Háromféle módon alkalmazhatjuk a Scarybird rendszert. Minden esetben fontos, hogy kizárólag a fehér, földbe szúrható oszlop rögzíthető, a teleszkópos rúd sosem. A mechanikus részek kenését biztosítani kell (WD40 vagy zsírspray).

1 Használat talajon

A fehér cölöpöt félig üssük a földbe, 2-3 fokos dőlésszöveget biztosítva. A teleszkópos rudat helyezzük rá erre. Hogy elkerüljük a rúd törését, biztosítsuk, hogy a rúd szabadon tudjon mozogni a cölöpön minden irányban, a szélnek megfelelően. Homokos talaj esetén a cölöpöt helyettesíteni kell egy 1,8 méter hosszú $\frac{3}{4}$ -es csővel, melyet 1 méter mélyen kell a földbe ütni.

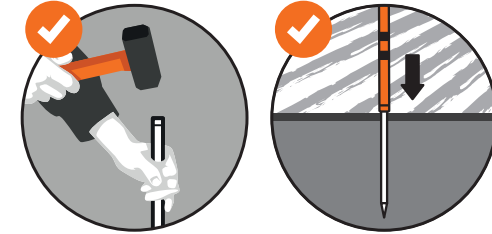

2 Fehér cölöp rögzítése

Ha tetőre helyezzük a sárkányt, vagy ha nem tudjuk a földbe szúrni.

Rögzítse a fehér cölöpöt kemény felületre (pl. falra vagy kerítésre), a felső felét szabadon hagyva. A teleszkópos rudat helyezze rá a cölöpre. Hogy elkerüljük a törést, biztosítsuk a teleszkópos rúd szabad mozgását a cölöpön minden irányba.

